

# 装置に取付

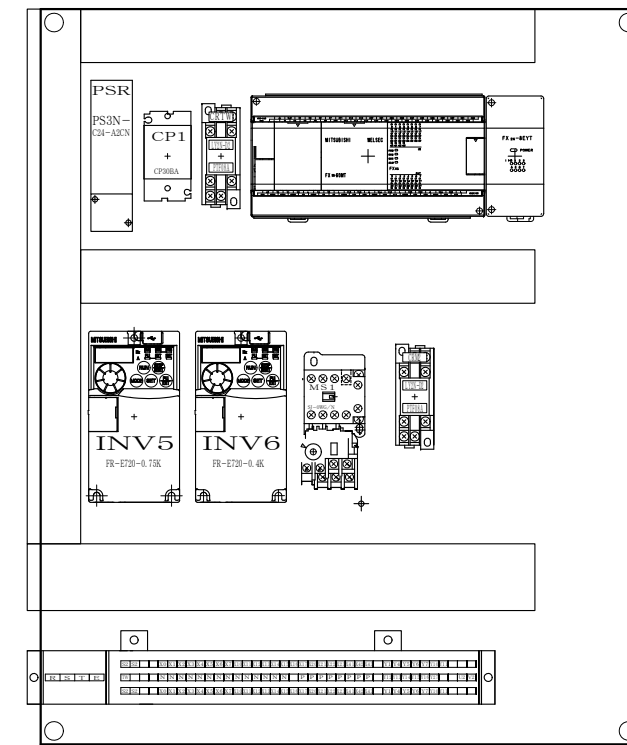
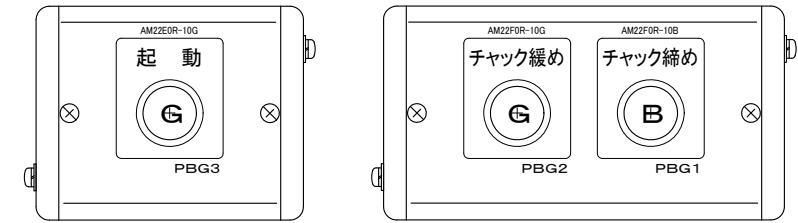
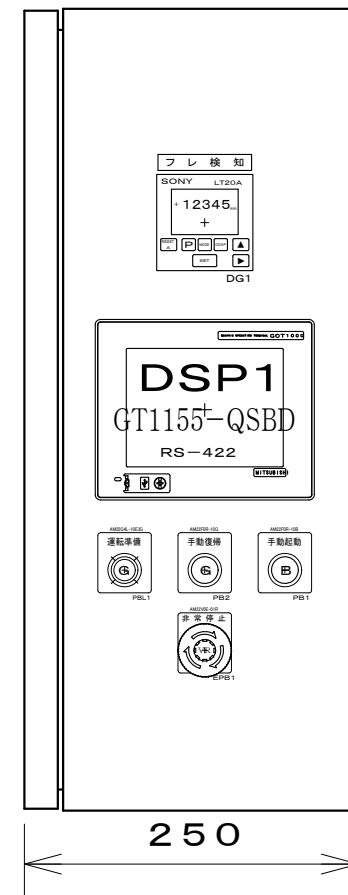
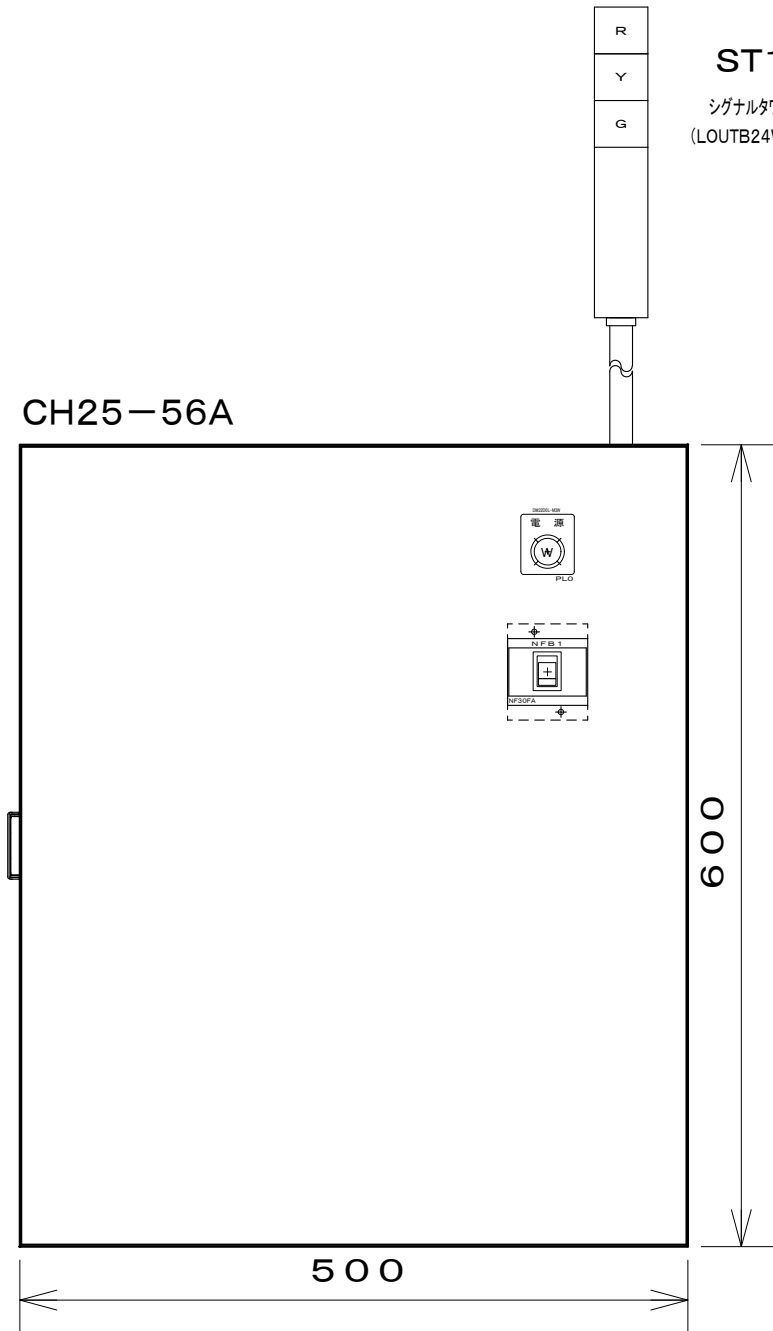

DREWN BY 製図	T. Uchiyama	DATE 設計年月	2009/7	USER 納入先	MACHINE TITLE 装置名称	超仕上げ手動機 2号機 2台	DRAWING NUMBER 設計図番	MS24B-S1
CHECKED BY 検図	T. IMAMURA	株式会社イマムラ技研		SHEET TITLE 図面名称	制御盤	FILING NUMBER ファイル番号	01/06	

フ レ 検 知

SONY LT20A

+ 12345<sub>mm</sub>

RESET A

P

MODE

CONP

SET

DG1

GRAPHIC OPERATION TERMINAL GOT1000

**DSP1**

GT1155+—QSBD

RS—422

MITSUBISHI

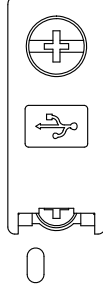

AM22G4L-10E3G

運転準備

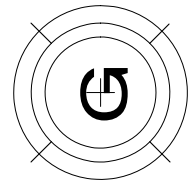

PBL1

AM22F0R-10G

手動復帰

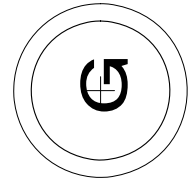

PB2

AM22F0R-10B

手動起動

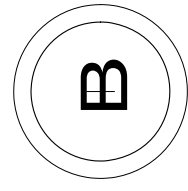

PB1

AM22V0E-01R

非常停止

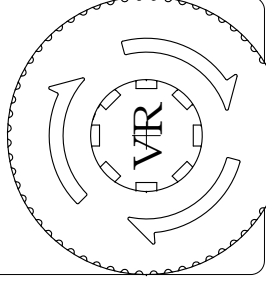

EPB1

DREWN BY T. Uchiyama

CHECKED BY T.IMAMURA

DATE 2009/7

株式会社イマムラ技研

USER

納入先

MACHINE TITLE

装置名称 超仕上げ手動機 2号機 2台

SHEET TITLE

図面名称 制御盤

DRAWING NUMBER

設計図番 MS24B-S1K

FILING NUMBER

ファイル番号 02/06

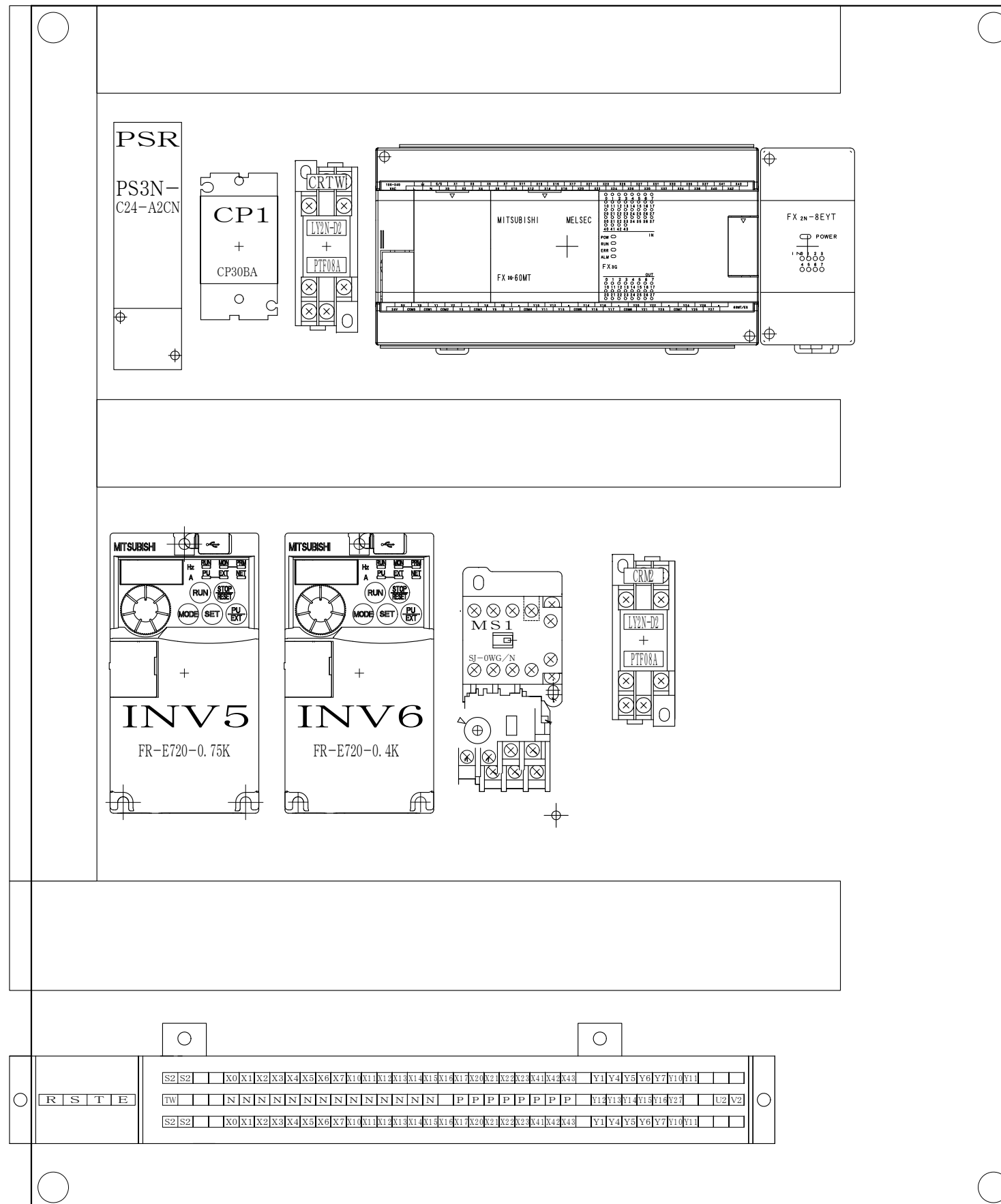

DREWN BY 製図	T. Uchiyama	DATE 設計年月	2009/7	USER 納入先	株 式 会 社 イ マ ム ラ 技 研	MACHINE TITLE 装置名称	超仕上げ手動機 2号機 2台	DRAWING NUMBER 設計図番	MS24B-N1
	CHECKED BY 検図		T. IMAMURA						SHEET TITLE 図面名称

3φ AC200V 60Hz

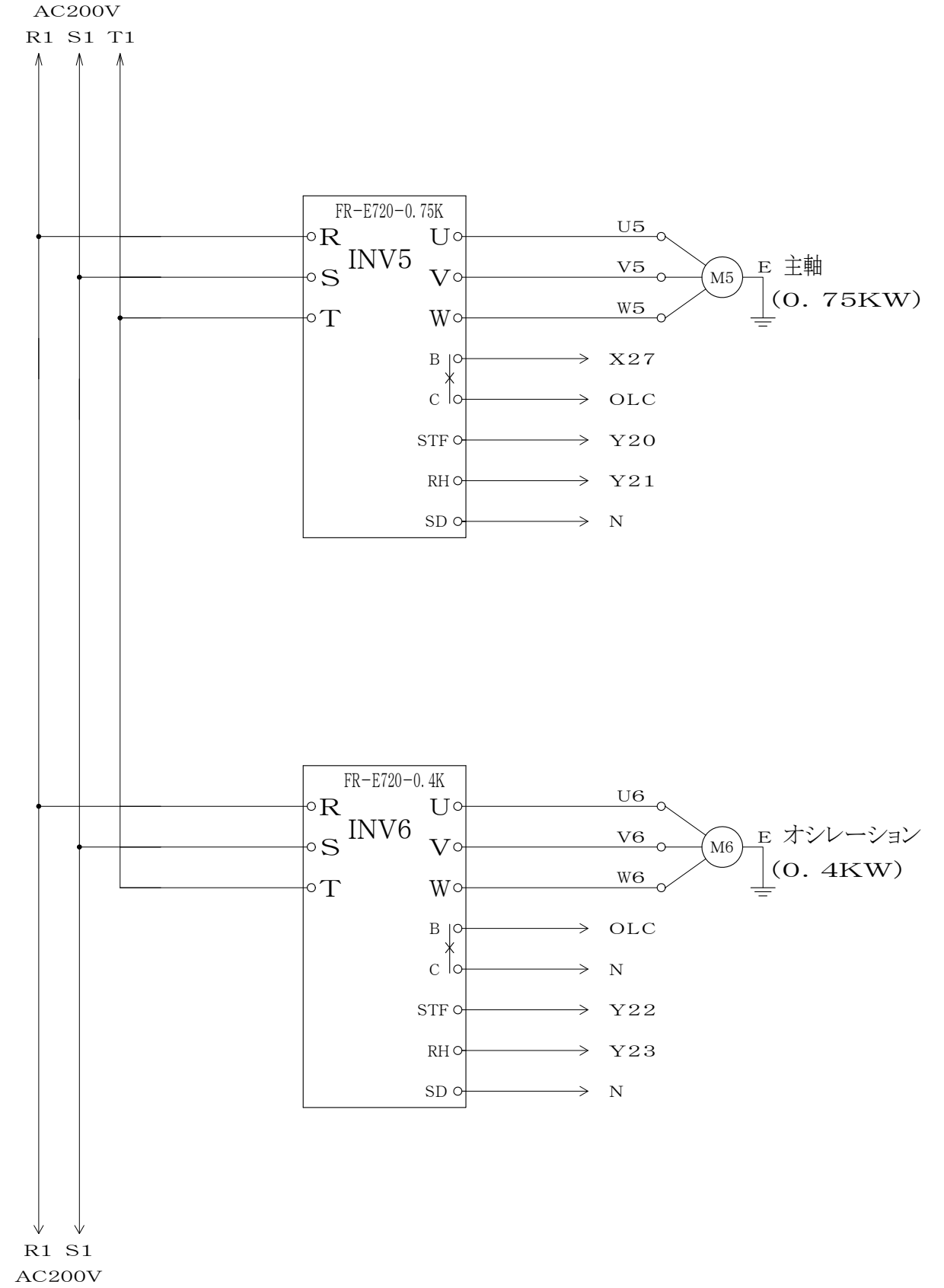
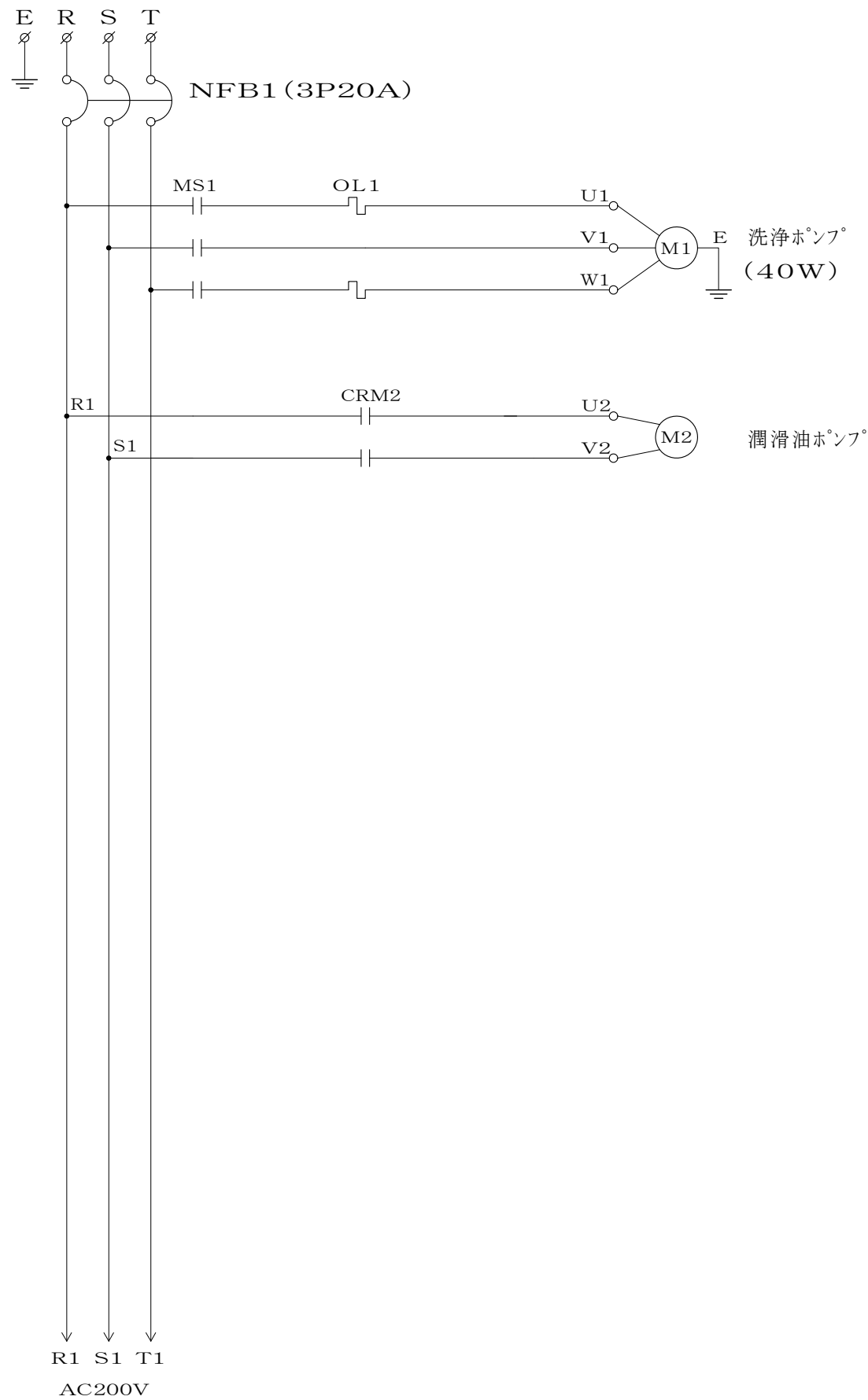

DREWN BY 製図	T. Uchiyama	DATE 設計年月	2009/7	USER 納入先	MACHINE TITLE 装置名称	超仕上げ手動機 2号機 2台	DRAWING NUMBER 設計図番	MS24B-H1
	CHECKED BY 検図		T. IMAMURA			株式会社イマムラ技研		SHEET TITLE 図面名称

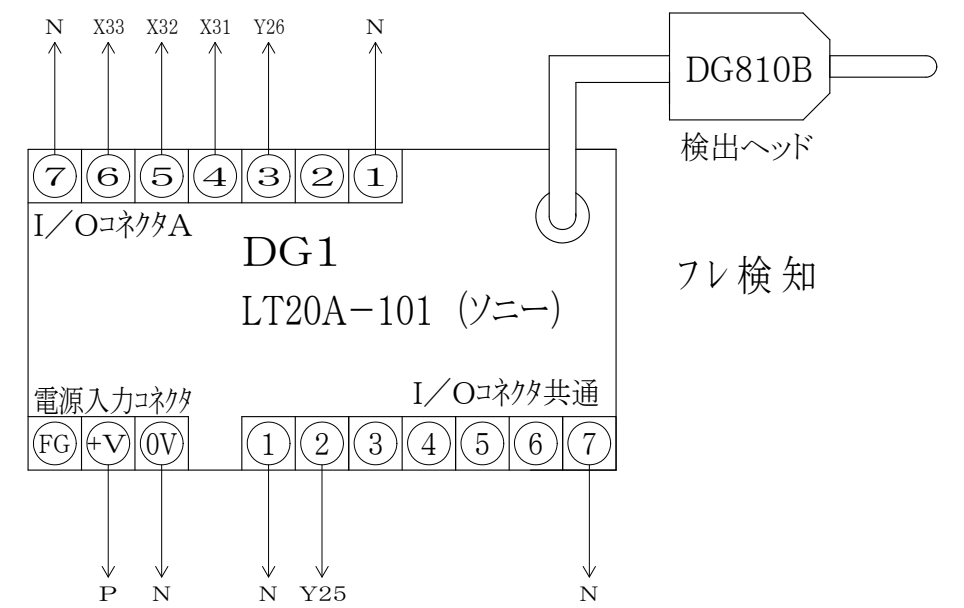
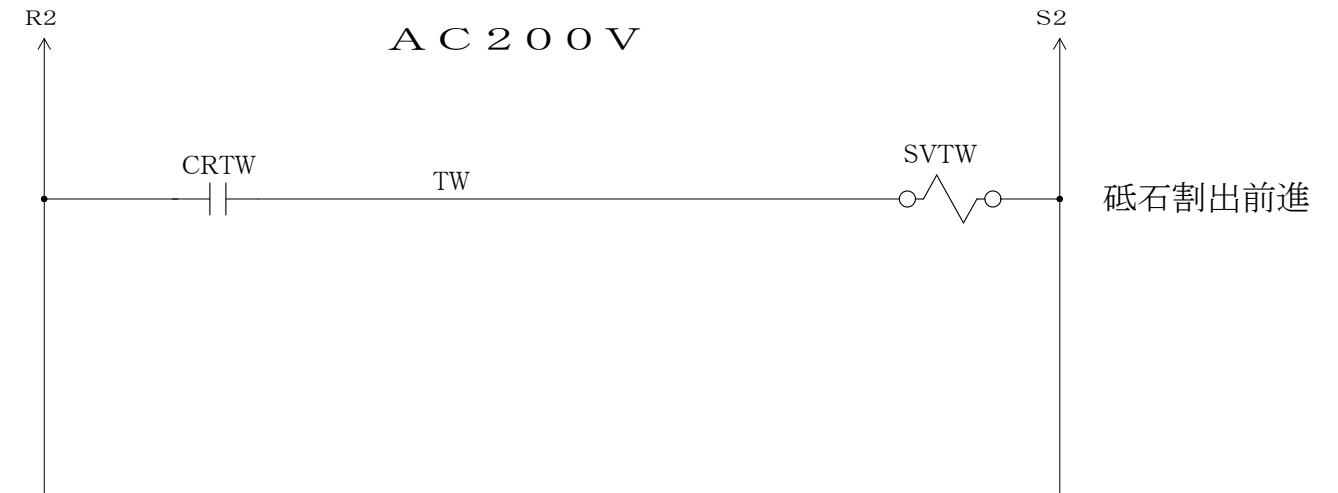
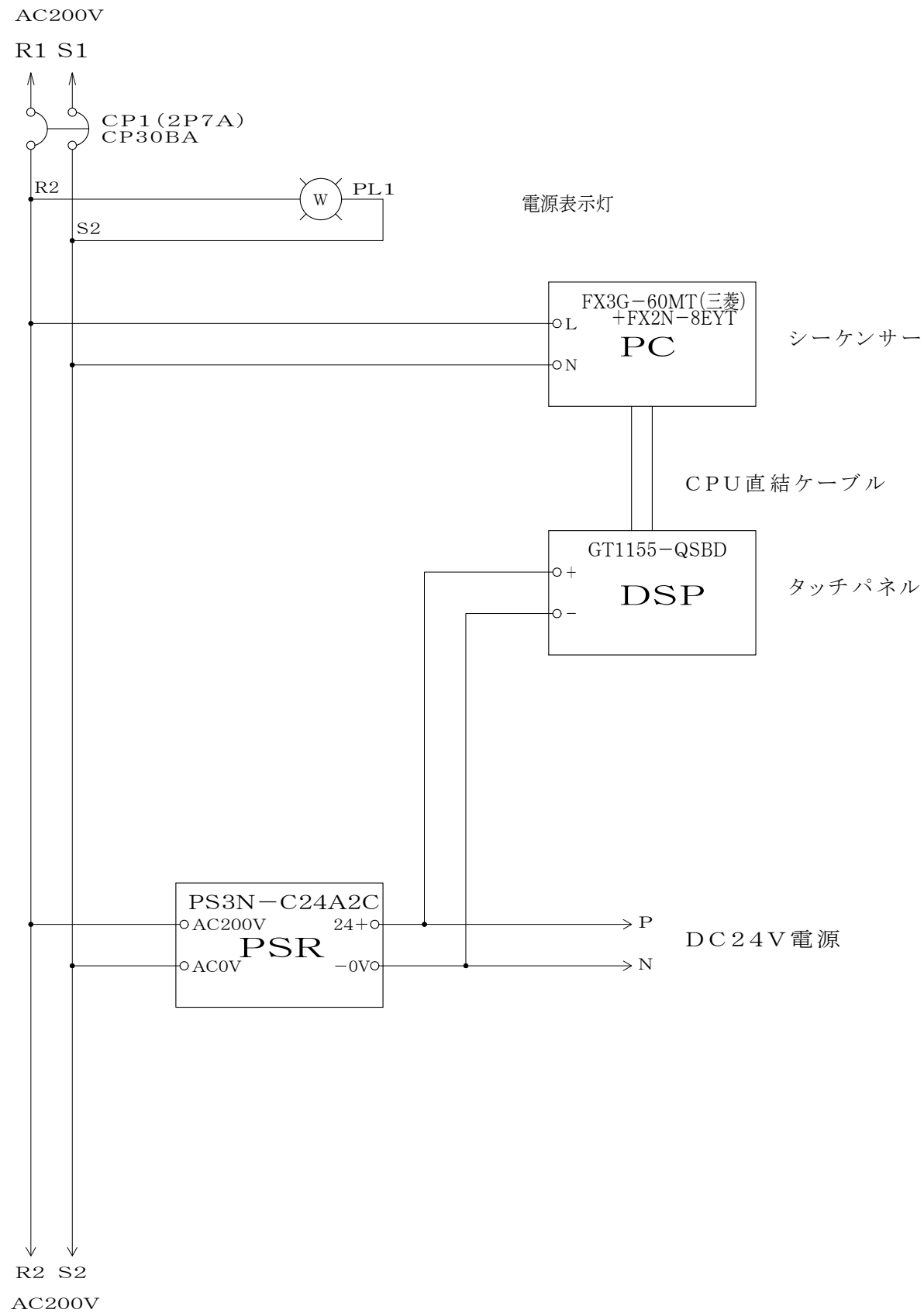

DREWN BY 製図	T. Uchiyama	DATE 設計年月	2009/7	USER 納入先		MACHINE TITLE 装置名称	超仕上げ手動機 2号機 2台	DRAWING NUMBER 設計図番	MS24B-H2
CHECKED BY 検図	T. IMAMURA	株式会社イマムラ技研			SHEET TITLE 図面名称	電気配線図	FILING NUMBER ファイル番号	05/06	

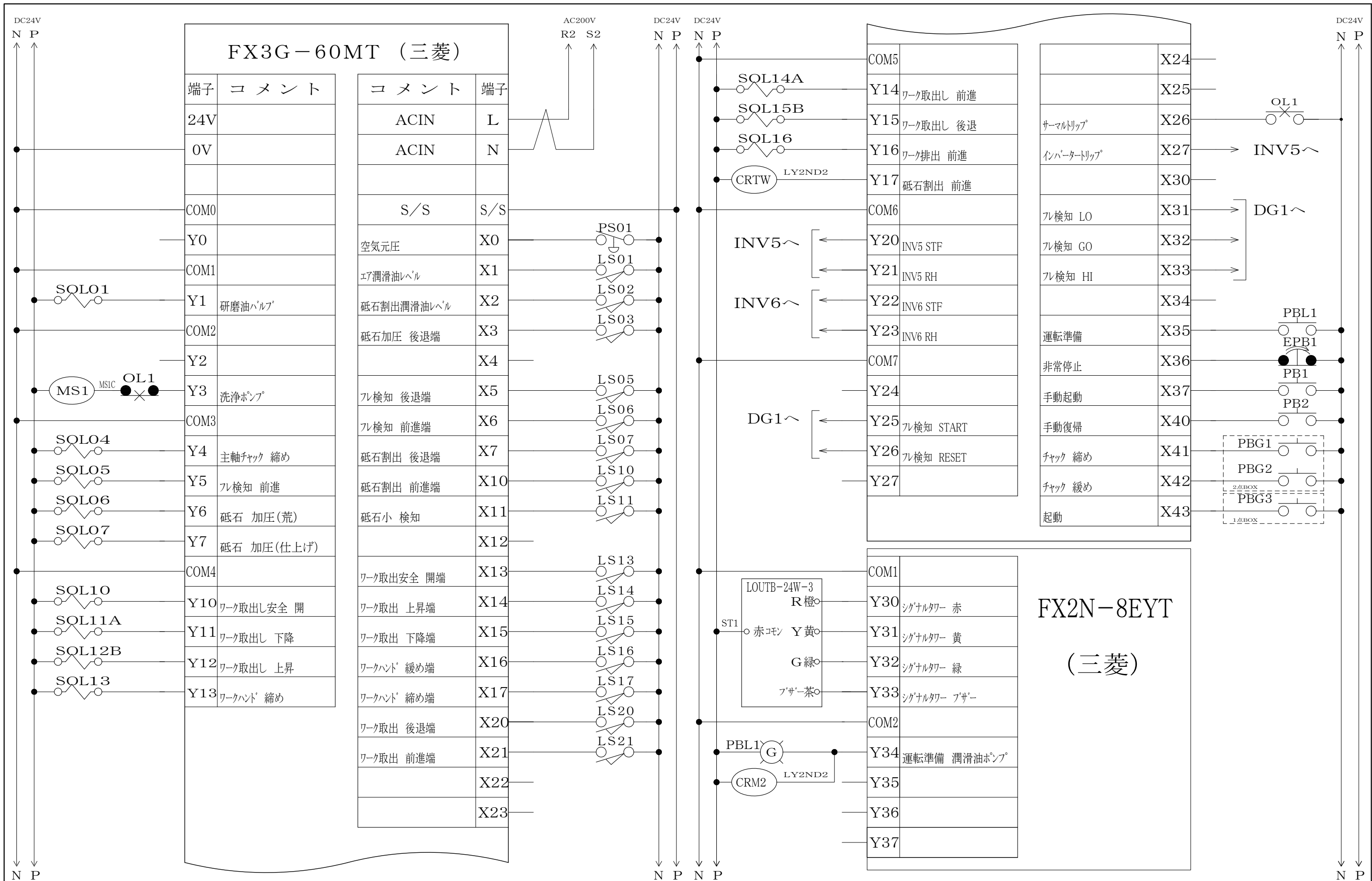

DREWN BY 製図	T. Uchiyama	DATE 設計年月	2009/7	USER 納入先		MACHINE TITLE 装置名称	超仕上げ手動機 2号機 2台	DRAWING NUMBER 設計図番	MS24B-P1
CHECKED BY 検図	T. IMAMURA	株式会社イマムラ技研			SHEET TITLE 図面名称	電気配線図	FILING NUMBER ファイル番号	06/06	

# MS-24B\_右側面 2台

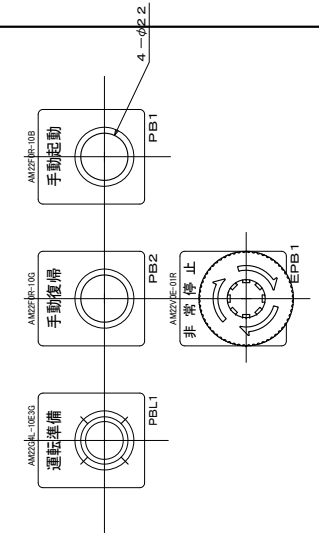
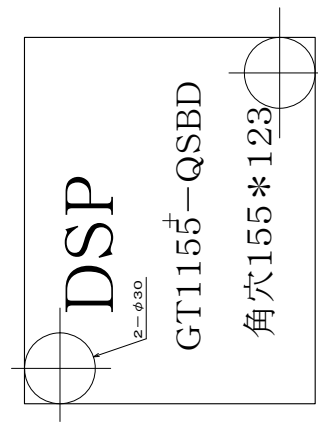
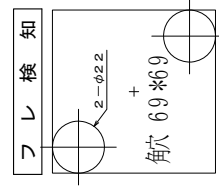

# MS-24B\_扉 2台

